

Rotationsdüse PRD 1500

für Pistolenbetrieb

Z 15-2

01.04.2008

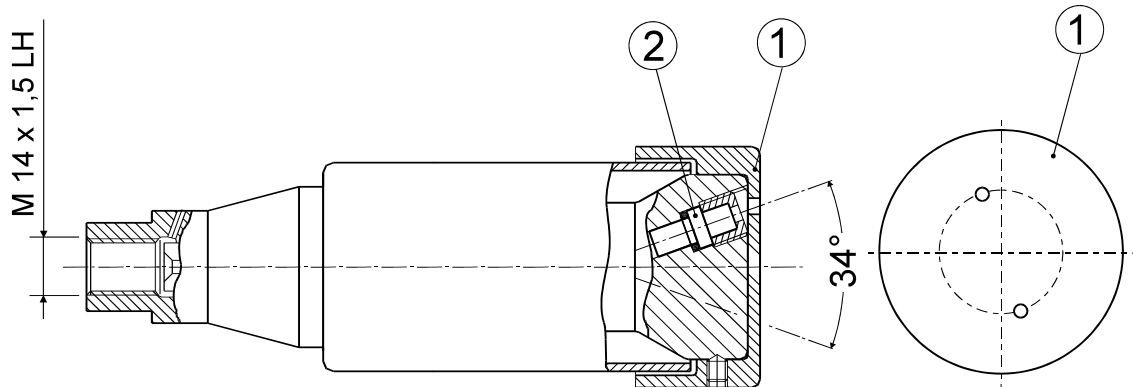

Pos.	Bezeichnung	Teile-Nr.
	Rotationsdüse PRD1500 inkl. Pos. 1	706737
1	Abdeckung (Prallschutz)	7006736
2	Vollstrahl-Einsteckdüse Form A oder Form B	siehe Blatt Z41-1

Hinweise zur Düsenauswahl:

Die Rotationsdüse wird mit 2 Einsteck-Vollstrahldüsen Form A oder Form B bestückt.

Zur Düsenauslegung ist das nebenstehende Diagramm zu verwenden. Die grau gekennzeichnete Fläche entspricht dabei dem zulässigen Betriebsbereich.

Funktionsdiagramme zur Düsenauswahl

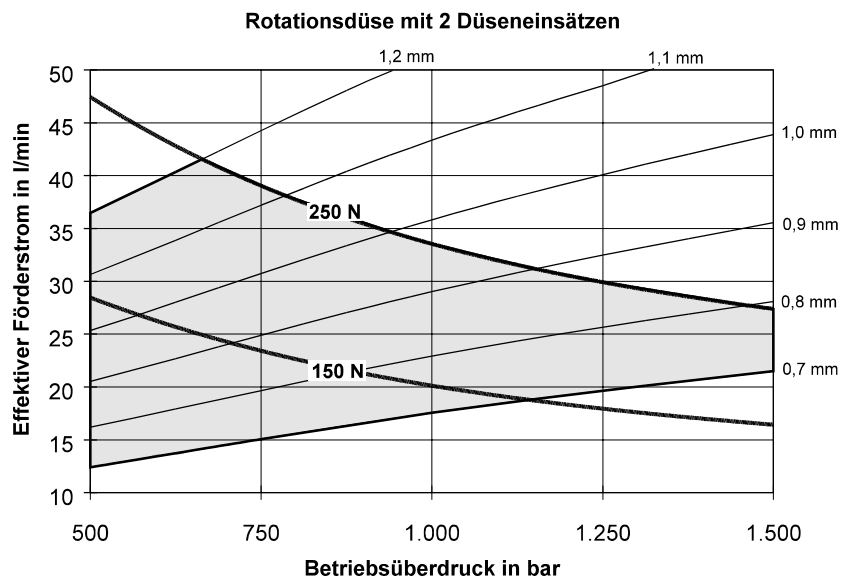

Für freihändiges Arbeiten mit einer Spritzpistole ist der Düsendurchmesser so auszuwählen, daß die Rückstoßkraft in der Längsachse bei maximalen Betriebsdruck 250 N nicht überschreitet. Wenn die Rückstoßkraft 150 N übersteigt, muß die Spritzpistole gemäß der Europa-Norm prEN 1829 mit einer Körperstütze ausgerüstet sein.